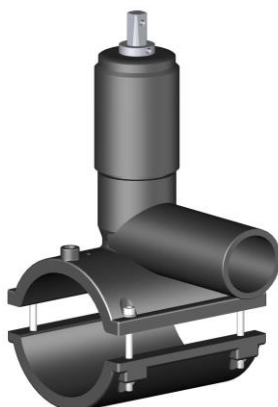
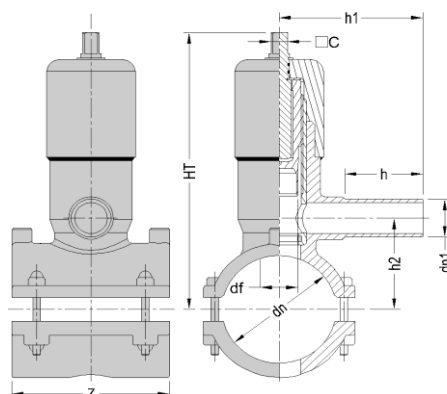

PRODUKTA INFORMĀCIJA

IZMĒRI UN SVARS

RAŽOTĀJA KODS	2173161163	dn	[mm]	110	df	[mm]	30
dn [mm]	110	dn1	[mm]	63			
dn1 [mm]	63	h	[mm]	83			
SDR	11	h1	[mm]	147			
PN	16	h2	[mm]	69			
MATERIĀLS	PE100	HT	[mm]	278			
PREČU ZĪME	EURO	Z	[mm]	160	SVARS	[g]	2600
RAŽOŠANAS VEIDS	RŪPNIECISKI RAŽOTS	Pielaide: +/- 5% izņemot dn dn1					
PIELIETOJUMS	ŪDENS-GĀZE						
DAUDZUMS IEPAKOJUMĀ	1						

PIEZĪMES:

MARKĒJUMS UZ VEIDGABALA

PE100 d110x63 SDR11 PN16

STANDARTI UN APSTIPRINĀJUMI

 EN 12201
 EN 1555
 ISO 15494

METINĀŠANAS INFORMĀCIJA

PRETESTĪBA [Ω]	0,96	Metinājuma svītrukods	05211815-110-8-20-096-6-225-74-6
VOLTĀŽA [V]	20	METINĀJUMS	Plaknes tipa spirālveida metinājums
METINĀŠANAS LAIKS [sek]	225	Pieslēguma adaptera diametrs [mm]	4,0
ATDZIŠANAS LAIKS [min]	20		

DRĪKST METINĀT (ar elektrometināšanas metodi) caurules/veidgabalus :

SDR 33	NĒ
SDR 26	NĒ
SDR 17	JĀ
SDR 11	JĀ
SDR 9	NĒ
SDR 7,4	NĒ

PAPILDUS INFORMĀCIJAS

- Urbšana atļauta pēc dzesēšanas pabeigšanas
- Piemērots lietošanai gāzes un ūdens cauruļvados zem spiediena
- OBLIGĀTA cauruļu notīrīšana metināšanas zonā
- Iebūvēts aizvēršanas vārsts
- Pieslēgums kātam – kvadrātveida konisks savienojums 13/15 mm

Visi izmēri ir norādīti milimetros un ir paredzēti kā nominālie un standarta izmēri: svars ir gramos.
 EUROSTANDARD patur tiesības mainīt jebkura izstrādājuma ģeometriju un izmērus.